

**STÁTNI ZKUŠEBNA ZEMĚDĚLSKÝCH, POTRAVINÁŘSKÝCH
A LESNICKÝCH STROJŮ, a.s.**



Schvalování zemědělských a lesnických vozidel podle Nařízení Evropského parlamentu a Rady (EU) č. 167/2013

**Požadavky na konstrukci a funkční bezpečnost vozidel
kategorie R a S podle Nařízení komise v přenesené pravomoci
(EU) č. 1322/2014, č. 2015/208 a č. 2015/68**

**Seminář pro výrobce zemědělských a lesnických vozidel
Část II.**

Praha, SZZPLS, a.s. , 30. června 2015

Ing. Jiří Mareš, SZZPLS, a.s.

**NAŘÍZENÍ EVROPSKÉHO PARLAMENTU A RADY (EU) č. 167/2013
ze dne 5. února 2013
o schvalování zemědělských a lesnických vozidel a dozoru nad trhem s těmito
vozidly
(Text s významem pro EHP)**

**REGULATION (EU) No 167/2013 OF THE EUROPEAN PARLIAMENT AND OF
THE COUNCIL
of 5 February 2013
on the approval and market surveillance of agricultural and forestry vehicles
(Text with EEA relevance)**

Nařízení je závazné v celém rozsahu a přímo aplikovatelné ve všech členských státech
(bez nutnosti zapracování do národní legislativy)

nahradí rámcovou směrnicí 2003/37/ES včetně zvláštních (dílčích) směrnic



Technické požadavky (prováděcí akty)

NAŘÍZENÍ KOMISE V PŘENESENÉ PRAVOMOCI (EU) č. **1322/2014** ze dne 19. září 2014, kterým se doplňuje a mění nařízení Evropského parlamentu a Rady (EU) č. 167/2013, pokud jde o **požadavky na konstrukci a obecné požadavky** v souvislosti se schvalováním zemědělských a lesnických vozidel (**RVCR**) (*ROPS, sedadlo řidiče, sedadlo spolujezdce, hluk na místě řidiče ...*)

NAŘÍZENÍ KOMISE V PŘENESENÉ PRAVOMOCI (EU) **2015/68** ze dne 15. října 2014, kterým se doplňuje nařízení Evropského parlamentu a Rady (EU) č. 167/2013, pokud jde o **požadavky na brzdění vozidel** pro účely schvalování zemědělských a lesnických vozidel (**RVBR**)

NAŘÍZENÍ KOMISE V PŘENESENÉ PRAVOMOCI (EU) **2015/96** ze dne 1. října 2014, kterým se doplňuje nařízení Evropského parlamentu a Rady (EU) č. 167/2013, pokud jde o **požadavky na environmentální výkonnost a výkonnost pohonné jednotky** u zemědělských a lesnických vozidel (**REPPR**) (*emise znečišťujících látek, vnější hluk ...*)

NAŘÍZENÍ KOMISE V PŘENESENÉ PRAVOMOCI (EU) **2015/208** ze dne 8. prosince 2014, kterým se doplňuje nařízení Evropského parlamentu a Rady (EU) č. 167/2013, pokud jde o **požadavky na funkční bezpečnost vozidel** pro účely schvalování zemědělských a lesnických vozidel (**RVFSR**) (*řízení, osvětlení, zasklení, rozměry, hmotnosti ...*)

Administrativní požadavky (prováděcí akt)

PROVÁDĚCÍ NAŘÍZENÍ KOMISE (EU) 2015/504 ze dne 11. března 2015, kterým se provádí nařízení Evropského parlamentu a Rady (EU) č. 167/2013, pokud jde o **administrativní požadavky** na schvalování zemědělských a lesnických vozidel a dozor nad trhem s těmito vozidly
(požadavky na technickou dokumentaci – vzory informačních dokumentů, značení schválených vozidel, vzory prohlášení o shodě – COC, vzory certifikátů)

Číslo	Článek	Položka	Odkaz na regulační akt	Moto- rová vozidla (kromě motocy- klů)	Kategorie vozidla																		
					T1a	T1b	T2a	T2b	T3a	T3b	T 4.1a	T4.1b (+)	T 4.2a	T 4.2b (+)	T 4.3a	T4.3b	Ca	Cb (++)	Ra	Rb	Sa	Sb	
1	17.2(a)	Kompaktnost konstrukce vozidla	RVFSR		X	X	X	X	X	X	X	X	X	X	X	X	X	I	I	X	X	X	X
2	17.2(b)	Maximální konstrukční rychlost, regulátor otáček a omezovače rychlosti	RVFSR		X	X	X	X	X	X	X	X	X	X	X	X	X	I	I	NA	NA	NA	NA
3	17.2(b)	Brzdná zařízení a spojení s brzdami přívěsného vozidla	RVBR		X	X	X	X	X	X	X	X	X	X	X	X	X	X	X	X	X	X	X
4	17.2(b)	Řízení pro rychle jedoucí traktory	RVFSR (na základě EHK 79 REV [nové číslo])	Y	NA	X	NA	X	NA	X	NA	X	NA	X	NA	X	NA	I	NA	NA	NA	NA	NA
5	17.2(b)	Řízení	RVFSR	Y	X	NA	X	NA	X	NA	X	NA	X	NA	X	NA	I	NA	NA	NA	NA	NA	NA
6	17.2(b)	Rychloměr			X	X	X	X	X	X	X	X	X	X	X	X	X	X	X	NA	NA	NA	NA
7	17.2(c)	Pole výhledu a stíračů čelního skla	RVFSR (na základě EHK 71 REV. 1)	Y	X	X	X	X	X	X	X	X	X	X	X	X	I	I	NA	NA	NA	NA	NA

Technické požadavky - porovnání

Požadavky dle prováděcích aktů NEPR 167/2013 R, S	Stávající požadavky R (OT), S (SPT) <i>(zákon 56/2001 Sb.)</i>
<p>Kompaktnost konstrukce vozidla - 2015/208, příloha II</p> <ul style="list-style-type: none">- zavedení systému jakosti,- plán údržby v návodu k obsluze,- analýzy v případě bezpečnostních rizik.	<p>Některé požadavky obecně v povinnostech výrobce stanovených zákonem</p>

Technické požadavky - porovnání

Požadavky dle prováděcích aktů NEPR 167/2013 R, S	Stávající požadavky R (OT), S (SPT) (zákon 56/2001 Sb.)
<p>Brzdná zařízení a spojení s brzdami přívěsného vozidla - 2015/68</p> <p>Požadavky na konstrukci</p> <p>Nebrzděná:</p> <p>$R1a \leq 1500 \text{ kg}^*$</p> <p>$R1b \leq 750 \text{ kg}^*$</p> <p>$S1a \leq 3500 \text{ kg}^*$</p> <p>$S1b \leq 750 \text{ kg}^*$</p> <p>Nájezdově brzděná:</p> <p>$R1b \text{ a } S1b, \geq 750 \text{ kg}^*$, $R2$</p> <p>$R3a \text{ a } S2a \leq 8000^{**}$</p> <p><i>* součet technicky přípustných hmotností na nápravu</i></p> <p><i>** max. hmotnost vozidla</i></p>	<p>Požadavky na brzdová zařízení vozidel jednotlivých kategorií</p> <p>$R \text{ (OT)} \leq 1500 \text{ kg}^{**}$</p> <p>$S \text{ (SPT)} \leq 3000 \text{ kg}^*$</p> <p>$R \text{ (OT)}, S \text{ (SPT)} \leq 3500 \text{ kg}^{**}$ nebo do hmotnosti tažného vozidla</p>

Technické požadavky - porovnání

Požadavky dle prováděcích aktů NEPR 167/2013 R, S	Stávající požadavky R (OT), S (SPT) (zákon 56/2001 Sb.)
<p>Brzdná zařízení a spojení s brzdami přívěsného vozidla - 2015/68</p> <p>Požadavky na konstrukci Průběžně nebo poloprůběžně brzděná: R3 > 3 500 kg * *** R4 > 21 000 kg * S2 > 3 500 kg* *** Nižší kategorie volitelně</p> <p><i>* součet technicky přípustných hmotností na nápravu</i> <i>** max. hmotnost vozidla</i> <i>*** s výjimkou nájezdově brzděných R3a a S2a do 8 000 kg</i></p>	<p>Požadavky na brzdová zařízení vozidel jednotlivých kategorií</p> <p>R (OT) > 3 500 kg ** S (SPT) > 3 500 kg **</p>

Technické požadavky - porovnání

Požadavky dle prováděcích aktů NEPR 167/2013 R, S	Stávající požadavky R (OT), S (SPT) (zákon 56/2001 Sb.)
Brzdná zařízení a spojení s brzdami přívěsného vozidla - 2015/68 Požadavky na konstrukci Automatické zátěžové regulátory – povinné výjimky: - do 30 km/h pokud nelze z tech. důvodů (3 polohový reg.), - pokud existují pouze 2 hodnoty naložení, - u S pokud existuje pouze 1 hodnota hmotnosti	Požadavky na brzdová zařízení vozidel jednotlivých kategorií Není stanoveno

Technické požadavky - porovnání

Požadavky dle prováděcích aktů NEPR 167/2013 R, S	Stávající požadavky R (OT), S (SPT) (zákon 56/2001 Sb.)
<p>Brzdná zařízení a spojení s brzdami přívěsného vozidla - 2015/68</p> <p>Požadavky na provádění zkoušek</p> <p>-větší rozsah zkoušek (vyšší časová náročnost):</p> <ul style="list-style-type: none">- více druhů,- větší počet měření,- dodržení podmínek zkoušek zahřátých brzd. <p>-omezená možnost zkoušek u výrobce</p> <ul style="list-style-type: none">- dodržení podmínek na zkušební dráhu,- bezpečnost,- R.b, S.b – zkoušky ABS na dráze s různou adhezí <p>celkově vyšší požadavky na brzdné účinky</p>	<p>Požadavky na brzdová zařízení vozidel jednotlivých kategorií</p>

Technické požadavky - porovnání

Požadavky dle prováděcích aktů NEPR 167/2013 R, S	Stávající požadavky R (OT), S (SPT) (zákon 56/2001 Sb.)
Zařízení pro osvětlení a světelnou signalizaci a jejich zdroje světla - 2015/208 příloha XI Požadavky na jednotlivá světelná zařízení dle příslušných homologačních předpisů	Požadavky na jednotlivá světelná zařízení

F 2a AR R S1
00 01 00 02 02
E9
1432

Technické požadavky - porovnání

Požadavky dle prováděcích aktů NEPR 167/2013 R, S	Stávající požadavky R (OT), S (SPT) (zákon 56/2001 Sb.)
Zařízení pro osvětlení - 2015/208, příloha XII nepovinné: boční obrysové svítilny nápadné značení doplňkové obrysové svítilny	Osvětlení vozidla EHK OSN č. 48 s úlevami
povinné pro všechny kategorie: osvětlení RZ	povinné pouze pro R (OT)
není zmínka o odnímatelných soupravách světelných zařízení	přípustné pro S (SPT)

Technické požadavky - porovnání

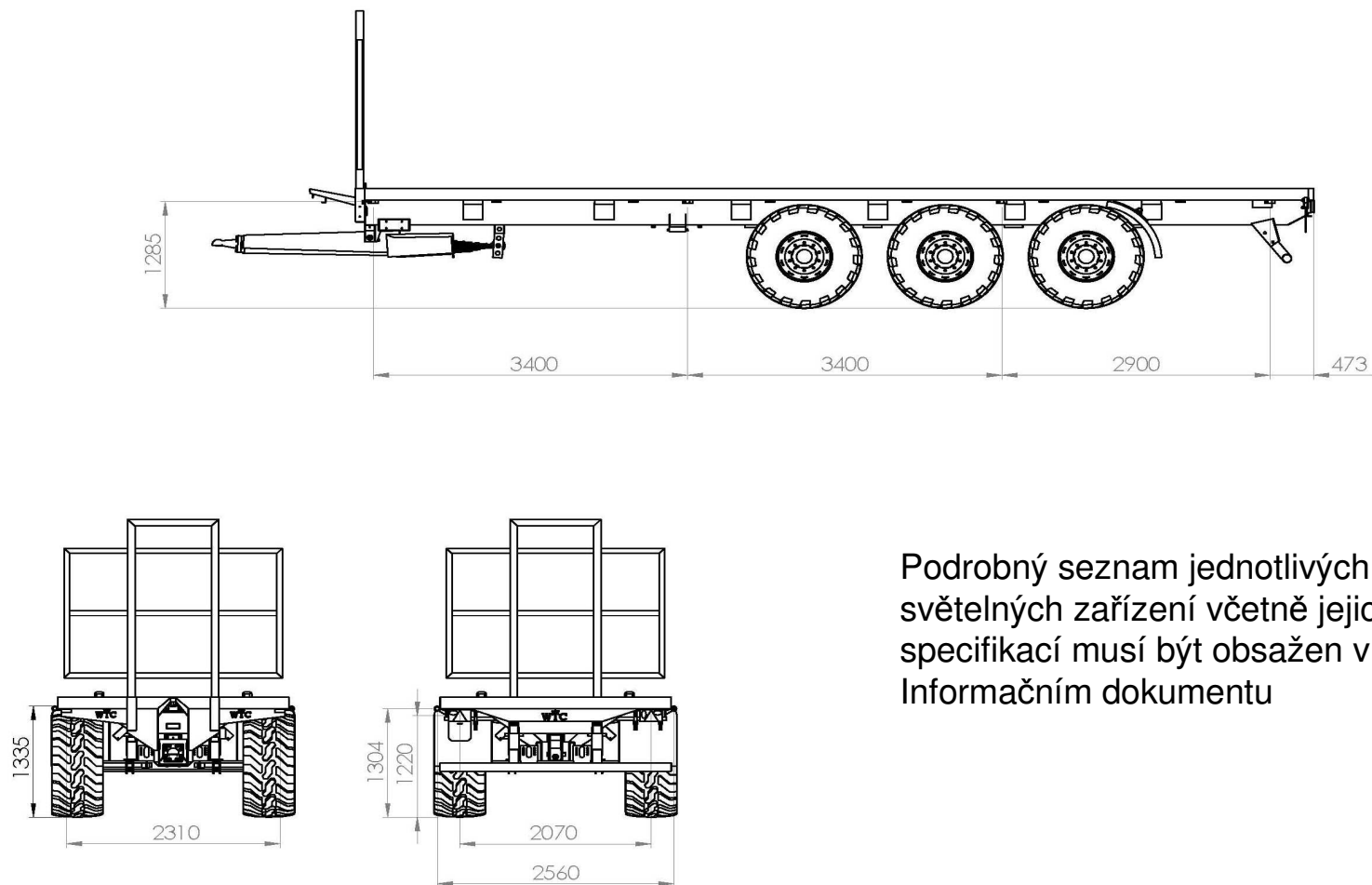

Podrobný seznam jednotlivých světelných zařízení včetně jejich specifikací musí být obsažen v Informačním dokumentu

Technické požadavky - porovnání

Požadavky dle prováděcích aktů NEPR 167/2013 R, S	Stávající požadavky R (OT), S (SPT) (zákon 56/2001 Sb.)
<p>Zařízení pro osvětlení 2015/208, příloha XII</p> <p>„zadní značení pomalých vozidel“ EHK OSN č. 69</p> 	<p>Deska zadního značení pro tzv. „pomalá vozidla“</p>
<p>Zařízení pro osvětlení 2015/208, příloha XII, Dodatek 3</p> <p>Návěstní panely nebo fólie Pouze kategorie S s šířkou nad 2,55 m Odlišné požadavky na tvar, velikost a reflexní vlastnosti</p> 	<p>Vyznačení obrysů vozidla</p>

Technické požadavky - porovnání

Požadavky dle prováděcích aktů NEPR 167/2013 R, S	Stávající požadavky R (OT), S (SPT) (zákon 56/2001 Sb.)
<p>Vnějšek vozidla a příslušenství - 2015/208, příloha XIV</p> <p>Vnější povrch nesmí mít: výčnělky, ostré části, drsný povrch (prevence rizika zranění osob při nárazu),</p> <p>části, které by mohli zachytit chodce, cyklisty, motocyklisty</p> <p><i>Vhodné řešit již při návrhu konstrukce stroje s ohledem na požadavky 2006/42/ES v rámci posouzení shody a vydání ES prohlášení o shodě</i></p>	<p>Vnější povrch (výčnělky)</p>

Technické požadavky - porovnání

Požadavky dle prováděcích aktů NEPR 167/2013 R, S	Stávající požadavky R (OT), S (SPT) (zákon 56/2001 Sb.)
Zařízení bránící neoprávněnému použití - 2015/208, příloha XVIII - uzamykání spojovacího zařízení, - uzamykání ovládání parkovací brzdy	Nepožadováno

Technické požadavky - porovnání

Požadavky dle prováděcích aktů NEPR 167/2013 R, S	Stávající požadavky R (OT), S (SPT) (zákon 56/2001 Sb.)
<p>Tabulka s registračním číslem - 2015/208, příloha XIX</p> <p>Platí pro R a S</p> <p>Rozměry: 520 x 120 mm nebo 255 x 165 mm</p> <p>Umístění: na šířku: uprostřed nebo vlevo na výšku: 0,3 až 4,0 m</p> <p>Navíc stanoveny požadavky na geometrickou viditelnost</p>	<p>Místo pro tabulku registrační značky</p> <p>Pouze R (OT)</p>

Technické požadavky - porovnání

Požadavky dle prováděcích aktů NEPR 167/2013 R, S	Stávající požadavky R (OT), S (SPT) (zákon 56/2001 Sb.)
<p>Povinný štítek a označení 2015/208, příloha XX 2015/504, příloha IV</p> <p>povinně VIN dle ISO 10261:2002 (Stroje pro zemní práce – Systém číselného označení k identifikaci výrobku) nebo ISO 3779:2009 (Silniční vozidla – Identifikační číslo vozidla (VIN) – Obsah a struktura).</p> <p>Výrobní číslo VIN – na štítku + vpředu vpravo na podvozku (nesmazatelně)</p> <p>povinné údaje: Výrobce, kategorie vozidla, číslo ES schválení, největší technicky přípustné hmotnosti: - naloženého vozidla, - na závěs, - na nápravy, - přípojných vozidel.</p>	<p>Výrobní (tovární) štítek, výrobní čísla VIN se pro zvláštní vozidla nepřiděluje</p>

Technické požadavky - porovnání

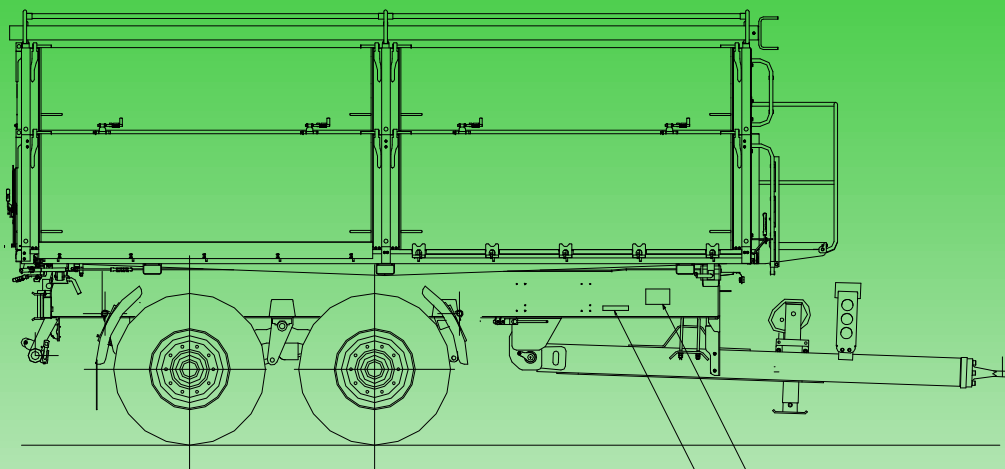

Poz 1

Poz 2
Poz 1

Poz 2

YA9EBS37009000005

Umístění štítku na snadno přístupném místě na části, která není běžně vyměňována

REMORQUES HENSCHLER SA.
R2a
e12*167/2013*00053
YA9EBS37009000005
2 250 kg
A-0: 1 100 kg
A-1: 850 kg
A-2: 1 200 kg

	T-1	T-2	T-3
B-1	1 000 kg	1 000 kg	1 000 kg
B-2	1 000 kg	1 000 kg	1 000 kg
B-3	2 000 kg	2 000 kg	2 000 kg
B-4	2 000 kg	2 000 kg	2 000 kg

Technické požadavky - porovnání

Požadavky dle prováděcích aktů NEPR 167/2013 R, S	Stávající požadavky R (OT), S (SPT) (zákon 56/2001 Sb.)
<p data-bbox="182 386 913 476">Rozměry a hmotnost přívěsného vozidla - 2015/208, příloha XXI</p> <p data-bbox="182 551 913 786">délka: 12 m; šířka: *) R - 2,55 m (koliduje u R pracovního charakteru) S - 3,0 m výška: 4 m</p> <p data-bbox="182 858 982 1039">*) <i>uvažuje se bez veškerých směrových svítilen, předních, bočních a zadních obrysových svítilen a parkovacích svítilen, veškerých sklopných částí jako např. sklopného stupátka a pružných zástěrek proti rozstříku.</i></p>	<p data-bbox="1083 386 1794 425">Rozměry vozidla a manévrovací schopnost</p>

Technické požadavky - porovnání

Požadavky dle prováděcích aktů NEPR 167/2013 R, S	Stávající požadavky R (OT), S (SPT) (zákon 56/2001 Sb.)
Max. hmotnost naloženého vozidla - 2015/208, příloha XXI odpovídá současným požadavkům dle vyhlášky	Hmotnosti vozidla a hmotnost připadající na nápravu

Počet náprav	Maximální přípustná hmotnost vozidla(t)	Maximální přípustná hmotnost na nápravu (nápravy)
1		10 (poháněná 11,5)
2	18 (s nákladem)	V závislosti na dílčím rozvoru d (m) d < 1,0 11 tun 1,0 ≤ d < 1,3 16 tun 1,3 ≤ d < 1,8 18 tun
3	24 (s nákladem)	V závislosti na dílčím rozvoru (d) d ≤ 1,3 21 tun 1,3 < d ≤ 1,4 24 tun
4 nebo více	32 (s nákladem)	

V případě vozidel, která představují pro traktor významné statické svislé zatížení (tažené vozidlo s nevykyvnou ojí), se považuje maximální přípustná hmotnost vozidla za součet maximálních přípustných hmotností na nápravu



Technické požadavky - porovnání

Požadavky dle prováděcích aktů NEPR 167/2013 R, S	Stávající požadavky R (OT), S (SPT) (zákon 56/2001 Sb.)
<p data-bbox="182 386 1052 476">Požadavky na bezpečnost elektrických systémů - 2015/208, příloha XXIV</p> <p data-bbox="182 551 982 629">Základní požadavky na el. instalaci – izolace, ochrana vedení před poškozením, jištění obvodů</p>	<p data-bbox="1085 386 1514 422">Elektrické zařízení vozidla</p>

Technické požadavky - porovnání

Požadavky dle prováděcích aktů
NEPR 167/2013 R, S

Stávající požadavky R (OT), S (SPT)
(zákon 56/2001 Sb.)

Zařízení pro ochranu proti podjetí zezadu
2015/208, příloha XXVI

Zadní ochranné zařízení proti podjetí

změna požadavku na povinnou montáž *
platí pro R3 , R4



* součet hmotností na nápravy
nad 3 500 kg, nezapočítává se
podíl hmotnosti připadající na
spojovací zařízení (u návěsů)

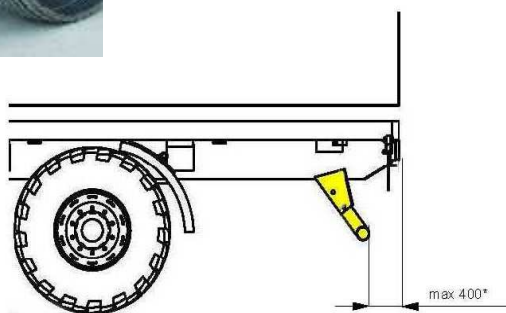

* dimension between underrun device and the most rear part of the vehicle including superstructure after loading test

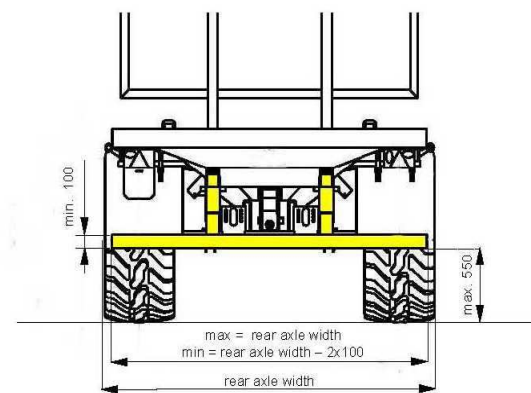

Technické požadavky - porovnání

Požadavky dle prováděcích aktů
NEPR 167/2013 R, S

Stávající požadavky R (OT), S (SPT)
(zákon 56/2001 Sb.)

Boční ochrana 2015/208, příloha XXVII
povinné pouze pro kategorii Rb
období jako N, O

nepožadováno



Technické požadavky - porovnání

Požadavky dle prováděcích aktů NEPR 167/2013 R, S	Stávající požadavky R (OT), S (SPT) (zákon 56/2001 Sb.)
<p>Pneumatiky - 2015/208, příloha XXX</p> <p>Požadavky na schválení pneumatik</p> <p>Zemědělské diagonální nebo smíšené kat. A8 Industriální kat. IND, R-4, F-3</p> <p>Bez označení schvalovací značkou, omezení pro uvádění na trh</p> <p>Ostatní druhy pneumatik</p> <ul style="list-style-type: none">- schválení dle EHK OSN č.106,- příp. dalších příslušných EHK OSN (30, 54, 75, 117)	<p>Kola a pneumatiky</p> 



Technické požadavky - porovnání

Požadavky dle prováděcích aktů NEPR 167/2013 R, S	Stávající požadavky R (OT), S (SPT) (zákon 56/2001 Sb.)
<p>Pneumatiky - 2015/208, příloha XXX</p> <p>Požadavky na schválení vozidla z hlediska montáže pneumatik -- do 65 km/h schválení dle EHK OSN č.106, příp. dalších příslušných EHK OSN (30, 54, 117, příp. 75)</p> <p>Výjimky do 31.12.2017: Zemědělské diagonální nebo smíšené kat. A8 Industriální kat. IND, R-4, F-3 schválení pouze podle 2015/208</p>	<p>Kola a pneumatiky</p>

Technické požadavky - porovnání

Požadavky dle prováděcích aktů NEPR 167/2013 R, S	Stávající požadavky R (OT), S (SPT) (zákon 56/2001 Sb.)
<p data-bbox="182 386 810 425">Pneumatiky - 2015/208, příloha XXX</p> <p data-bbox="182 494 932 576">Požadavky na schválení vozidla z hlediska montáže pneumatik</p> <p data-bbox="182 596 959 686">- nad 65 km/h schválení dle EHK OSN č. 30, 54, 117, příp. 75</p> <p data-bbox="182 761 1021 932">Je-li použití vozidla neslučitelné s vlastnostmi schválených pneumatik posuzuje se individuálně vhodnost namontovaných pneumatik s ohledem na provozní podmínky vozidla.</p>	<p data-bbox="1083 386 1390 425">Kola a pneumatiky</p>

Technické požadavky - porovnání

Požadavky dle prováděcích aktů NEPR 167/2013 R, S	Stávající požadavky R (OT), S (SPT) (zákon 56/2001 Sb.)
<p>Pneumatiky - 2015/208, příloha XXX</p> <p>Obecné požadavky na montáž pneumatik</p> <ul style="list-style-type: none">- vhodnost rozměru z hlediska prostoru umístění kola na vozidle,- posouzení únosnosti z hlediska různých druhů montáží a různých režimů provozu vozidla,- možné kombinace pneumatik	<p>Kola a pneumatiky</p>

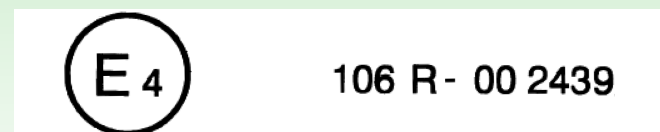
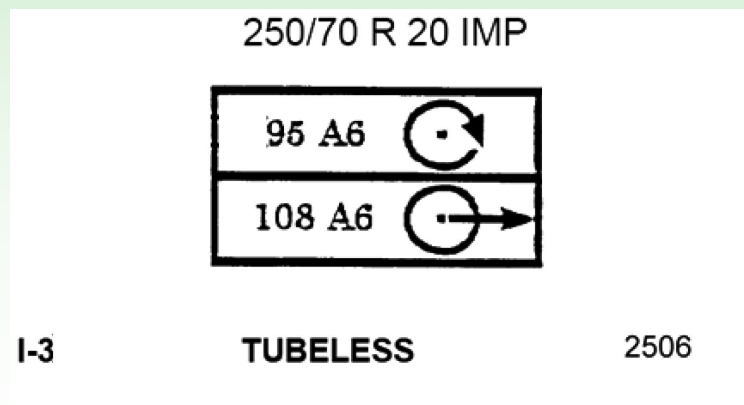

Technické požadavky - porovnání

Požadavky dle prováděcích aktů NEPR 167/2013 R, S	Stávající požadavky R (OT), S (SPT) (zákon 56/2001 Sb.)
<p>Systemy proti rozstříku - 2015/208, příloha XXXI pouze kat Rb</p> <ul style="list-style-type: none">- musí překrývat celou šířku pneumatiky,- nejméně 30° směrem dopředu *,- nejméně 60° směrem dozadu *,•* od svislé roviny procházející středem kol. <p>Části karoserie mohou být součástí krytu.</p>	<p>Kryty kol a lapače nečistot</p>

Technické požadavky - porovnání

Požadavky dle prováděcích aktů NEPR 167/2013 R, S	Stávající požadavky R (OT), S (SPT) (zákon 56/2001 Sb.)
<p>Mechanická spojovací zařízení - 2015/208, příloha XXXIV</p> <p>Povinné EU schválení typu konstrukční části !</p> <ul style="list-style-type: none">- do 40 km/h dynamická i statická zkouška- nad 40 km/h pouze dynamická zkouška <p>odpovídající značení (hodnoty D, S resp. T, S) + homologační značka</p> <p>7 druhů spojovacích zařízení na tažených vozidlech</p> <ul style="list-style-type: none">- oko 6 druhů, včetně některých druhů používaných pro silniční vozidla-- závěs pro kouli K 80 mm <p><i>Je stanovena vzájemná spojitelnost mezi spojovacím zařízením traktoru a taženého vozidla.</i></p>	<p>Zařízení ke spojování vozidel</p> <p>- pouze požadavek na rozměrové provedení dle příslušné normy</p>



Technické požadavky - porovnání

Požadavky dle prováděcích aktů NEPR 167/2013 R, S	Stávající požadavky R (OT), S (SPT) (zákon 56/2001 Sb.)
<p>Provozní příručka - 1322/2014, příloha XXII</p> <p>požadavky dle ISO 3600:1996 + doplňující požadavky</p> 	<p>Návod k obsluze</p>
<p>Ochrana proti mechanickému nebezpečí jiného druhu</p> <p>než je uvedeno v čl. 18, a), b), g), k) včetně ochrany před prasknutím ohebných potrubí pro tekutiny a nekontrolovaným pohybem vozidla</p> <p>1322/2014, příloha XXIV</p> <ul style="list-style-type: none">- ochrana hydraulických hadic,- zajištění při sklápěných částí (při údržbě a opravách,- ostré hrany, drsné povrchy,- přístupnost mazacích míst.	<p>Řešeno částečně – podmínky provozu – zajištění přepravní polohy, odstavení vozidla – poloha oje, zakládací klíny</p>

Technické požadavky - porovnání

Požadavky dle prováděcích aktů NEPR 167/2013 R, S	Stávající požadavky R (OT), S (SPT) (zákon 56/2001 Sb.)
<p>Kryty a ochranná zařízení - 1322/2014, příloha XXV</p> <ul style="list-style-type: none">- bezpečné vzdálenosti k zabránění dotyku s nebezpečnými místy- požadavky na pevnost ochranných krytů a zábran. <p>R a S viz příloha XVII, odd. 2, 3 – 3.1 až 3.2.6, 4 (ISO 4254-1:2013)</p>	<p>Řešeno zpravidla v rámci posouzení shody dle 2006/42/ES</p>

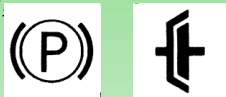
Technické požadavky - porovnání

Požadavky dle prováděcích aktů NEPR 167/2013 R, S	Stávající požadavky R (OT), S (SPT) (zákon 56/2001 Sb.)
<p data-bbox="182 386 948 465">Informace, varování a označení - 1322/2014, příloha XXVI</p> <p data-bbox="182 539 924 629">- označení ovládačů (1322/2014, příloha XIII, ISO 3767, část 1 příp. 2)</p> <div data-bbox="617 615 841 711"></div> <p data-bbox="182 758 969 796">- piktogramy (ISO 11684:1995, ISO 7010:2011),</p> <div data-bbox="209 841 928 1029"></div> <p data-bbox="182 982 679 1021">- označení hydraulických toků,</p> <p data-bbox="182 1036 499 1075">- body pro zvedání,</p> <div data-bbox="602 1015 779 1086"></div> <p data-bbox="182 1090 940 1169">- vizuální výstražné signály (traktor) týkající se brzdění,</p>	<p data-bbox="1081 386 1711 465">Vyznačení rychlosti, vyznačení tlaku v pneumatikách</p>